

LTTCSS CASSONE SCARRABILE SPANDILETAME

DIVISIONE
AGRITEKNO

LTTCSS CASSONE SCARRABILE SPANDILETAME

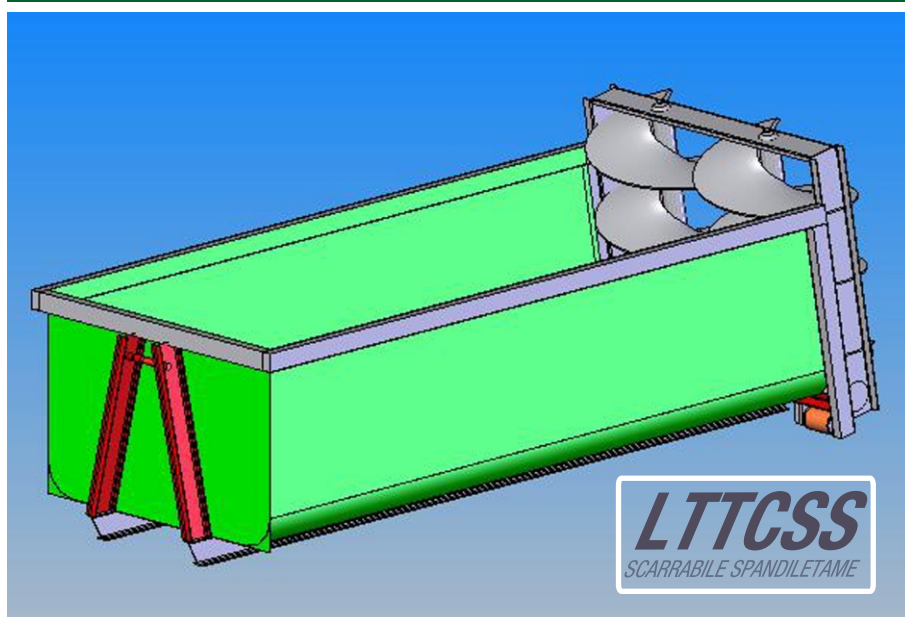

INFORMAZIONI GENERALI

Cassone in acciaio Fe 360B	Avanzamento mediante 4 catene
Lamiera di fondo spess. 3 mm	Rotazione oleodinamica
Lamiera delle pareti spess. 3 mm	Aspe verticali grandi
Fondo del cassone arrotondato	Spondina retinata di protezione posteriore
Rinforzi laterali in lamiera presso piegati ad U	Verniciatura esterna colore verde
Culla di scarramento con travi INP200	Verniciatura interna con antiruggine
Gruppo spandiletame smontabile inclinato	Dichiarazione d'origine

DATI TECNICI

SERIE	LARGHEZZA TOT. mm	LUNGHEZZA TOT. mm	ALTEZZA TOT.	ALTEZZA SPONDA	ALTEZZA TRAVE	VOLUME CA.	TARA Kg
60 LTTCSS	2.200	4.000 – 4.500	2.113	1.000	180	9 – 10 mc	2.000
100 LTTCSS	2.400	4.500 – 5.000	2.113	1.300	200	14 – 16 mc	2.300
140 LTTCSS	2.500	5.500–6.000	2.113	1.500	200	20 – 22 mc	2.500
200 LTTCSS	2.500	7.000 – 7.500	2.113	1.500	200	26 – 28 mc	2.700

ACCESSORI SU RICHIESTA

Piedini sfilabili anteriori per appoggio	Sponde profilate	Spondina retinata anteriore	Pianale e fiancate in acciaio al Cor-ten
Pianale e fiancate in acciaio inox	Impianto per letame semiliquido	Portellone posteriore idraulico	Portellone post. a tenuta stagna idr.
Portellone super. ad apert. idraulica	Portellone super. a tenuta stagna idr.	Copri e scopri in PVC manuale	Copri e scopri in PVC elettrico